

SKINTOP® MS NPT

SKINTOP® MS NPT, nickel-plated brass cable gland with conical NPT thread and wide, variable clamping ranges for optimum strain relief

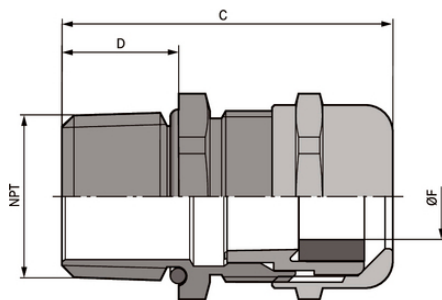

Boa resistência química



Resistente à corrosão



Resistência mecânica



Excelente alívio de tensão



Resistente a temperatura



Variedade de certificações de aprovação

Vantagens

Rosca NPT cônica
Máxima segurança de funcionamento
Excelente protetor da fiação
Escala de aperto amplas e variáveis

Âmbitos de aplicação

Nas áreas com exigências elevadas de estabilidade mecânica e química especial.
Indústria química
Tecnologias de medição, controle e regulação
Construção de aparelhos e máquinas
Engenharia industrial

Última atualização (26.04.2024)

©2024 Lapp Group - all rights reserved.

Gestão de Produtos <http://lappbrasil.lappgroup.com>

Você pode encontrar os dados técnicos atuais na folha de dados correspondente.

PN 0456 / 02_03.16

SKINTOP® MS NPT

Referências às normas / Aprovações

Nº arquivo UL E79903

Projeto do produto

Rosca de conexão NPT de acordo com ASME B1.20.1 - 2013

SKINTOP® MSR NPT equipado com um inserto de vedação de redução que sela cabos com diâmetro externo pequeno

Dados técnicos

Classificação ETIM 5:

ETIM 5.0 Class-ID: EC000441

Descrição de classe ETIM 5.0: Prensa-cabo rosqueado

Classificação ETIM 6:

ID da classe ETIM 6.0: EC000441

Descrição da classe ETIM 6.0: Prensa-cabos

Material:

Corpo: Latão niquelado Inserto: Poliamida Vedação: CR O-Ring:
NBR

Tipo de proteção:

IP 68 - 10 bar
NEMA Type 1, 4x, 6, 12

Faixa de temperatura:

Dynamic: -25 °C up to +100 °C
Estático: -40 °C a +100 °C

Observação

As imagens e gráficos demonstradas não são reprodução fiel do produto, são meramente ilustrativos

Os preços são preços líquidos sem IVA e sobretaxas. Venda apenas para clientes empresariais.

SKINTOP® MS NPT

Código do Produto	Descrição do Produto / Tamanho	Ø F mm	SW wrench size mm	Comprimento total C mm	Thread length D mm	Peça/emb.
SKINTOP® MS NPT						
53112004	NPT 1/4"	3,5 - 7	16	36.0	15	100
53112014	NPT 3/8"	4,5 - 9	20	39.7	15	100
53112024	NPT 1/2"	7 - 12,5	24	42.5	15	50
53112034	NPT 3/4"	9 - 16,5	29	44.5	15	25
53112044	NPT 1"	11 - 21	36	49.0	15	25
53112054	NPT 1 1/4"	19 - 28	45	57.5	17	10
53112064	NPT 1 1/2"	27 - 35	54	61.5	17	5
53112074	NPT 2"	34 - 45	67	63.5	17	5
SKINTOP® MSR NPT						
53112006	NPT 1/4"	1 - 5	16	36.0	15	100
53112016	NPT 3/8"	2 - 7	20	39.7	15	100
53112026	NPT 1/2"	5 - 10	24	42.5	15	50
53112036	NPT 3/4"	6 - 13	29	44.5	15	25
53112046	NPT 1"	7 - 15	36	49.0	15	25
53112056	NPT 1 1/4"	15 - 23	45	57.5	17	10
53112066	NPT 1 1/2"	22 - 29	54	61.5	17	5
53112076	NPT 2"	28 - 39	67	63.5	17	5

Última atualização (26.04.2024)

©2024 Lapp Group - all rights reserved.

Gestão de Produtos <http://appbrasil.lappgroup.com>

Você pode encontrar os dados técnicos atuais na folha de dados correspondente.

PN 0456 / 02_03_16