

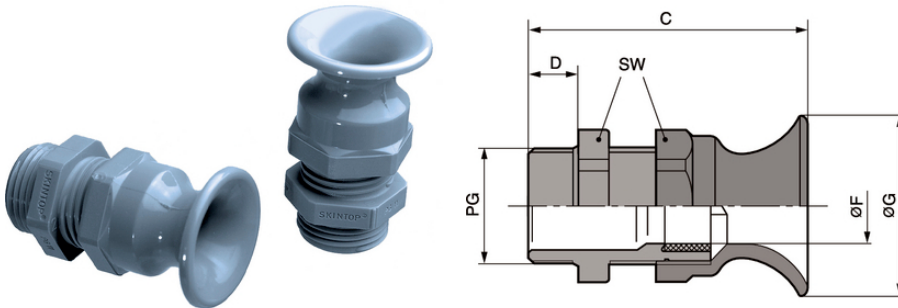





## SKINTOP® BT

SKINTOP® BT, polyamide cable gland with reliable bending and anti-kink protection for cable conservation, for moving machine parts



-  Boa resistência química
-  Escala de aperto mais ampla
-  Resistência mecânica
-  Excelente alívio de tensão
-  Resistente a temperatura
-  Variedade de certificações de aprovação

### Vantagens

Proteção confiável contra dobra e flexão  
 Conservação do cabo  
 Confiabilidade funcional  
 Para proteger cabos flexíveis

### Âmbitos de aplicação

Os cabos para máquinas e dispositivos elétricos, que são sujeitos a movimentos normais, devem ser protegidos contra dobra excessiva, como recomenda a norma VDE 0700-1

- Dispositivos manuais
- Construção de aparelhos
- Aplicações de luz e som
- Peças móveis da máquina

Última atualização (26.04.2024)

©2024 Lapp Group - all rights reserved.

Gestão de Produtos <http://lappbrasil.lappgroup.com>

Você pode encontrar os dados técnicos atuais na folha de dados correspondente.

PN 0456 / 02\_03.16

## SKINTOP® BT

### Referências às normas / Aprovações

Nº arquivo UL E79903

### Projeto do produto

Rosca de conexão PG de com acordo com DIN 40430

### Dados técnicos

Classificação ETIM 5:	ETIM 5.0 Class-ID: EC000441 Descrição de classe ETIM 5.0: Prensa-cabo rosqueado
Classificação ETIM 6:	ID da classe ETIM 6.0: EC000441 Descrição da classe ETIM 6.0: Prensa-cabos
Atenção:	Para dimensões de montagem e torques de aperto ver apêndice T21
Cor de fornecimento:	RAL 7001, cinza prateado
Material:	Corpo: poliamida Vedação: CR
Tipo de proteção:	IP 68 - 5 bar
Faixa de temperatura:	-20°C até +100°C

### Observação

As imagens e gráficos demonstradas não são reprodução fiel do produto, são meramente ilustrativos  
Os preços são preços líquidos sem IVA e sobretaxas. Venda apenas para clientes empresariais.

**SKINTOP® BT**

Código do Produto	Descrição do Produto / Tamanho	Ø F mm	SW wrench size mm	Comprimento total C mm	Thread length D mm	Peça/emb.
BT cinza prateado SKINTOP®						
53015410	PG 9	3,5 - 8	19	42.9	8	100
53015420	PG 11	4 - 10	22	47.7	8	100
53015430	PG 13,5	6 - 12	24	52.0	9	50
53015440	PG 16	9 - 14	27	55.9	10	50
53015450	PG 21	13 - 18	33	64.4	11	50

Última atualização (26.04.2024)

©2024 Lapp Group - all rights reserved.

Gestão de Produtos <http://lappbrasil.lappgroup.com>

Você pode encontrar os dados técnicos atuais na folha de dados correspondente.

PN 0456 / 02\_03.16