

SKINDICHT® MINI FKM

SKINDICHT® MINI, cable gland for the smallest conductor sizes and high packing density, gentle cable clamping and high degree of protection

Info

Para intervalos de temperatura muito altos, de no máx. +200 °C

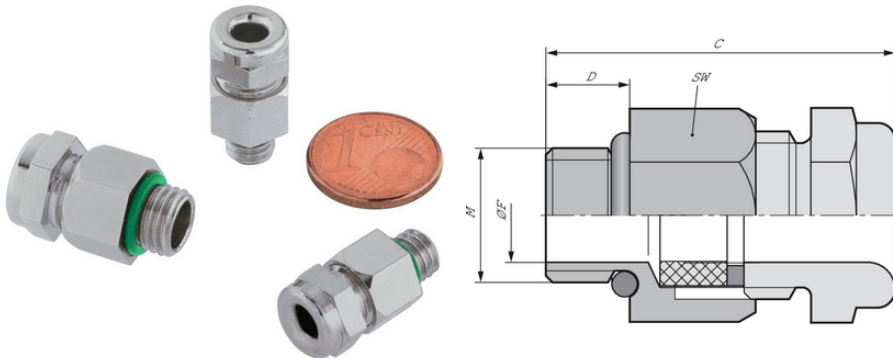

Componentes de automação complementares da LAPP



Boa resistência química



Resistente ao calor



Necessidade de espaço



Robusto



Resistente a ácido



Resistente a temperatura

Vantagens

Elevado grau de proteção

Para condutores com menor diâmetro

Construção baixa

Aperto suave do cabo

Elevada densidade de embalagem

Última atualização (26.04.2024)

©2024 Lapp Group - all rights reserved.

Gestão de Produtos <http://lappbrasil.lappgroup.com>

Você pode encontrar os dados técnicos atuais na folha de dados correspondente.

PN 0456 / 02_03.16

SKINDICHT® MINI FKM

Âmbitos de aplicação

Para utilização quando o espaço para montagem for limitado

Sensores

Tecnologias de medição, controle e regulação

Características do produto

Adequado principalmente para o uso em meios agressivos e a elevadas temperaturas

Dados técnicos

Classificação ETIM 5:	ETIM 5.0 Class-ID: EC000441 Descrição de classe ETIM 5.0: Prensa-cabo rosqueado
Classificação ETIM 6:	ID da classe ETIM 6.0: EC000441 Descrição da classe ETIM 6.0: Prensa-cabos
Atenção:	Torque recomendado M 6 x 1 1,5 Nm M 8 x 1 3,0 Nm M 10 x 1 6,0 Nm
Material:	Corpo: latão niquelado Vedação: FKM
Tipo de proteção:	IP 66 IP 68 - 5 bar
Faixa de temperatura:	-20 °C a +200 °C

Observação

As imagens e gráficos demonstradas não são reprodução fiel do produto, são meramente ilustrativos

Os preços são preços líquidos sem IVA e sobretaxas. Venda apenas para clientes empresariais.



SKINDICHT® MINI FKM

Código do Produto	Descrição do Produto / Tamanho	Ø F mm	SW wrench size mm	Comprimento total C mm	Thread length D mm	Abertura livre F mm	Peça/emb.
52001889	M 6 x 1	2 - 3	9	19.7	5	3.0	50
52001887	M 8 x 1	3,5 - 5	11	20.5	5	5.5	50
52001894	M 10 x 1	5,5 - 7	14	22.3	5	7.4	50

Última atualização (26.04.2024)

©2024 Lapp Group - all rights reserved.

Gestão de Produtos <http://lappbrasil.lappgroup.com>

Você pode encontrar os dados técnicos atuais na folha de dados correspondente.

PN 0456 / 02_03_16